

BRUKSANVISNING 28.04.2014

TEKNISK INFORMASJON

DEXTER 17 ZA**1.1.6 HYDRAULIKKANLEGG**

Hydraulikkflyt, nominell	ca. 5,0 l / min.
Systemtrykk	200 bar
Tankekapasitet, hydraulikkolje	ca. 18 liter
Returfilter	10 μ
Kontrollventiler	- kontrollventil for støtteben: monoblokk retningsventil med direkte manuell kontroll - armventiler: elektriske retningsventiler med proporsjonalfunksjon; teleskop PÅ-AV

ELECTRISK SYSTEM**1.1.7**

Elektrisk motor, en-faset	1,9 kW / 230V, 3000 o/min.
Kontrollkrets spenning	24 V
Nødsenkebatteri	2 x 12 V/6,5 Ah
Ledningsopplegg og doble stikkontakter på plattform	230 V

1.1.8 HYDRAULISK DRIVENHET

Helling	ca. 15 %
Hastighet	ca. 0,7 m / sek.
Kraftkilde	- hydraulisk kraftpakke maskin
Utstyr	- hydraulikksylindre, 2 stk. - hydraulikkmotor, 2 stk.
Ventiler	- monoblokk retningsventiler

BRUKSANVISNING 28.04.2014

TEKNISK INFORMASJON

DEXTER 17 ZA

1.1.2 ARBEIDSTILLING TEGNING

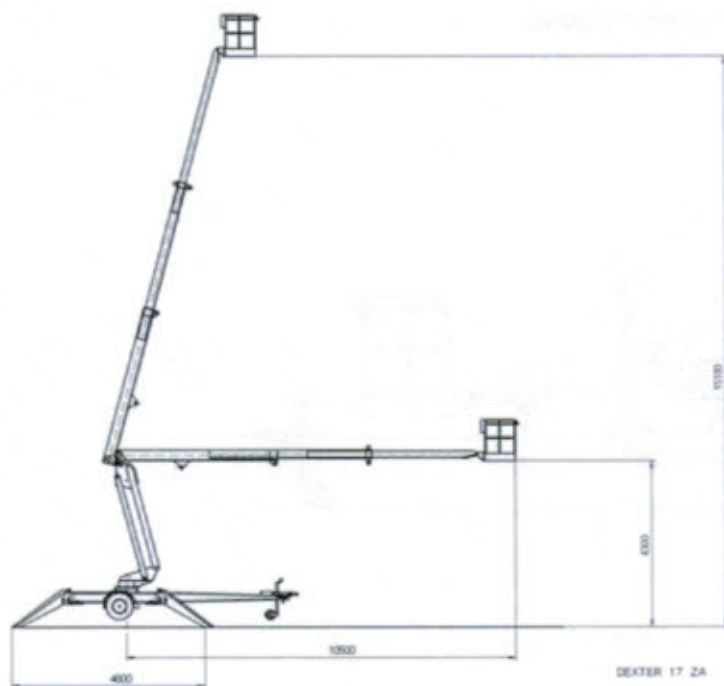

KAPITTEL 1

BRUKSANVISNING 28.04.2014

TEKNISK INFORMASJON

DEXTER 17 ZA

1. TEKNISK INFORMASJON

1.1 GRUNNLEGGENDE TEKNISK INFORMASJON

1.1.1 TRANSPORTSTILLING TEGNING

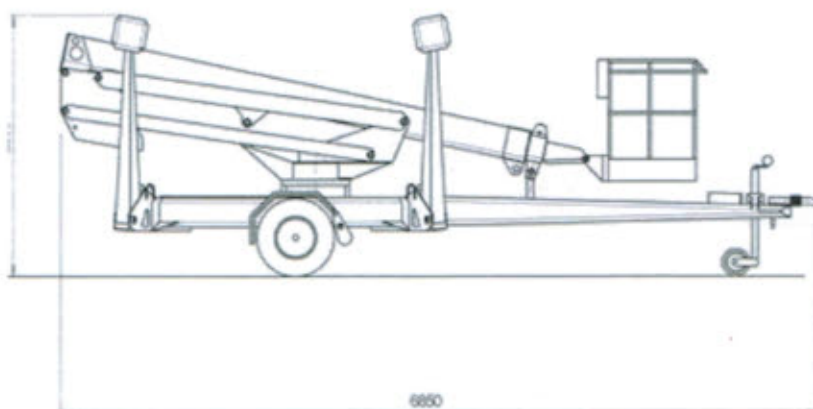

KAPITTEL 1